



## Entreprenörsrapport markbädd

\* = Obligatorisk uppgift

Malå/Norsjö Miljö- och byggavdelning

Storgatan 13, 939 31 Malå

0953-140 50

### Tillstånd/beslut

Datum\*

Diarienummer\*

Paragraf\*

### Fastighet

Fastighetsbeteckning\*

### Kontrollpunkter

#### 1. Slamavskiljare

Fabrikat och modell\*

Vätvolym, m<sup>3</sup>\*

#### Material\*

- Plast/glasfiber
- Betong
- Annat, ange vilket .....

#### Finns förankring?\*

- Ja, ange hur .....
- Nej

#### 2. Pumpanläggning

##### Finns pumpanläggning?\*

- Ja, pumpbrunn, fabrikat .....
- Ja, pump i slamavskiljare
- Nej

#### 3. Fördelningsbrunn

##### Finns fördelningsbrunn?\*

- Ja, fabrikat .....
- Ja, inbyggd i slamavskiljare
- Nej

##### Finns justerbart utlopp?\*

- Ja
- Nej

#### 4. Bädd

Schaktbottens avstånd till grundvattennivån vid anläggningstillfället, i de fall markbädd av typen utbredd (grund) anläggs, meter\*

Spridningsledning Ø, mm\* .....

Antal ledningar\*

Längd per ledning, meter\*

##### Finns avluftare?\*

- Ja, antal .....
- Nej



## Malå/Norsjö Miljö- och byggavdelning

Uppsamlingsledning  $\varnothing$ , mm\* .....

Finns avluftare?\*

 Ja, antal .....

 Nej

Finns tätskikt?\*

 Ja, med gummiduk

 Ja, annat material, ange vilket .....

 Nej

Bäddens yta



## Lager

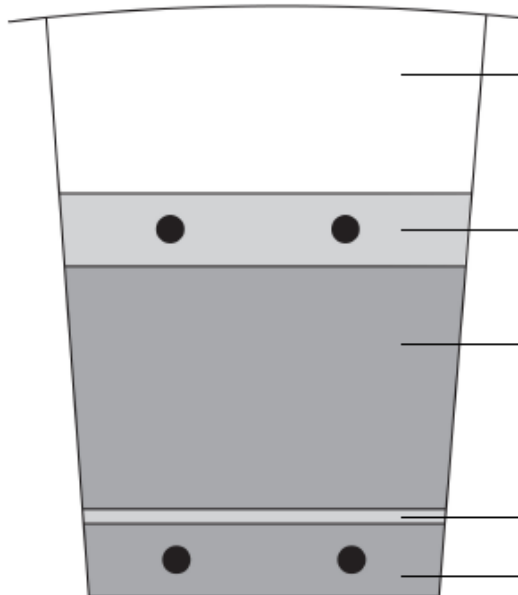

Återfyllnad (samt eventuell markisolering)

## Spridningslager\*

Tjocklek, cm .....

Fraktion .....

## Markbäddssand\*

 Makadam/singel

Tjocklek, cm .....

 Modul, typ .....

Fraktion .....

## Ev. materialavskiljande skikt\*

Tjocklek, cm .....

Fraktion .....

## Dräneringslager\*

Tjocklek, cm .....

Fraktion .....

## Täckning\*

 Fiberduk

 Annat, ange vad .....

## Markisolering



## 5. Avskärande dränering

Finns avskärande dränering uppströms bädden?\*

 Ja

 Nej



## 6. Kompletterande rening

Finns kompletterande rening för reduktion av fosfor?\*

 Ja

 Nej



Malå/Norsjö Miljö- och byggavdelning

### Övriga upplysningar/avvikelser (mer än ett alternativ kan vara aktuellt)

#### Avloppsanordningen\*

- är utförd helt enligt insänd ansökan/anmälan och meddelat beslut
- är utförd helt enligt lägningsanvisningar från tillverkaren
- avviker från insänd ansökan/anmälan och meddelat beslut på nedanstående punkter

Avvikelser

#### Fastighetsägare

Förnamn\*

Efternamn\*

Telefon (även riktnummer) \*

Utdelningsadress\*

Postnummer\*

Postort\*

E-postadress

#### Entreprenör

Företag\*

Telefon (även riktnummer)\*

Utdelningsadress\*

Postnummer\*

Postort\*

E-postadress

#### Ansvarig utförare

Förnamn\*

Efternamn\*

#### Anläggning färdigställd

Datum\*

#### Underskrift

Datum och underskrift (entreprenören)\*

Namnförtydligande\*



Malå/Norsjö Miljö- och byggavdelning

**Hantering av personuppgifter:**

Kommunen blir personuppgiftsansvarig för personuppgifterna först när den ifyllda blanketten tagits emot av kommunen. Uppgifterna kommer att behandlas enligt dataskyddsförordningen. För mer information om hur personuppgifterna behandlas i ditt ärende hänvisas till kommunens hemsida.